

Betjeningsvejledning for MyStar

Tænd og sluk

Øverst på fjernbetjeningen findes knapperne "OFF" og "ON", som hhv. slukker og tænder for lyset. MyStar-armaturet "husker" hvilket lys det var indstillet til (se nedenfor) sidst det blev slukket for det, og giver det samme lys når der tændes igen.

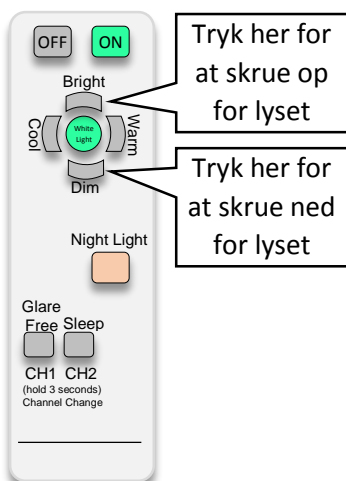

Skru op og ned

Under slukke- og tændeknapperne findes bl.a. nogle buede taster mærket "Bright" og "Dim": Tryk en eller flere gange på "Bright" for at skrue op for lysets intensitet, eller på "Dim" for at skrue ned.

Juster farvetemperaturen

De buede taster "Cool" og "Warm" justerer lysets farvetone: Tryk en eller flere gange på "Cool" for at gøre lyset mere "køligt" (blåligt), eller på "Warm" for at gøre lyset mere "lunt" (rødtligt/gulligt).

Almindeligt, hvidt lys

Et tryk på den runde, grønne knap mærket "White Light" får armaturet til at skifte til et neutralt, hvidt lys med det samme – også selv om armaturet er slukket, når der trykkes på knappen.

Nattelys

Den laksefarvede knap mærket "Night Light" får armaturet til at skifte til et ganske svagt lys i en udpræget varm farvetone.

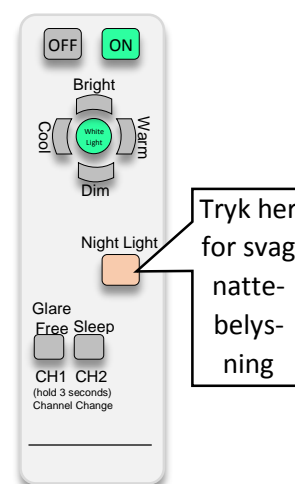
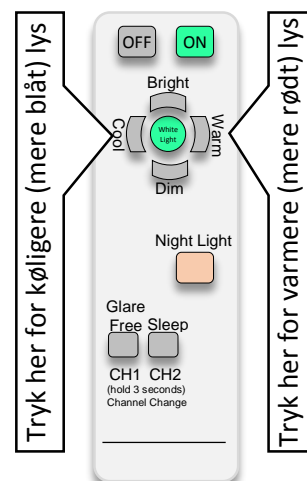
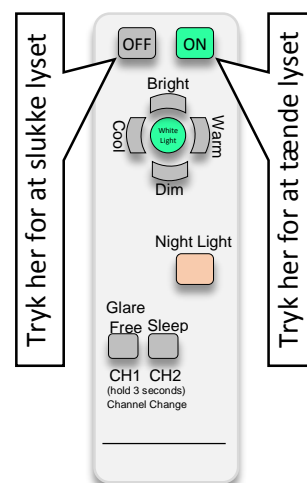
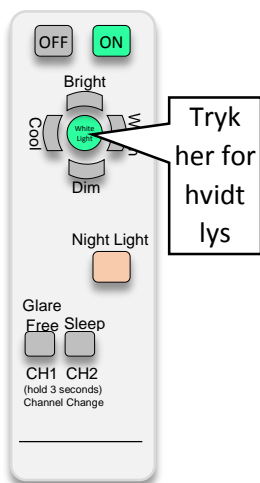

Anti-blænding

Knappen mærket "Glare Free" aktiverer en tilstand, hvor lysstyrken "sniges" ned fra 100% til 90% styrke i løbet af en halv time. Bemærk at denne knap også bruges til at skifte mellem flere armaturer – for at aktivere anti-blænding skal De kun trykke kortvarigt på knappen.



Tryk kortvarigt her for at aktivere slumre-lys

Slumre-lys

Knappen mærket "Sleep" indstiller først armaturet til at lyse ved halv styrke med et udpræget varmt lysskær. Over den efterfølgende halve time vil armaturet automatisk skruer ganske langsomt ned for lyset, indtil det er helt slukket. Bemærk at denne knap også bruges til at skifte mellem flere armaturer – for at aktivere slumre-lyset skal De kun trykke kortvarigt på knappen.

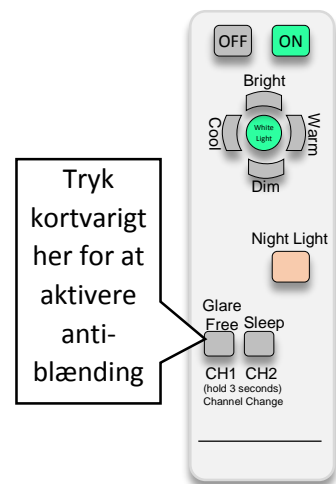

Tryk kortvarigt her for at aktivere anti-blænding

Individuel styring af flere armaturer

Har De to eller flere MyStar-armaturer, kan De inddele armaturerne i to grupper, og indstille lyset i hver gruppe for sig. De to knapper "Glare Free" og "Sleep" bruges til at vælge, hvilken af de to grupper De ønsker at justere.

For at justere lyset fra armaturerne i gruppe 1, skal De trykke på knappen "Glare Free"/"CH1" **og holde på den i mindst tre sekunder** – derefter vil alle armaturer i gruppe 1 "lystre", når De bruger de øvrige knapper på fjernbetjeningen.

For at justere lyset fra armaturerne i gruppe 2, skal De trykke på knappen "Sleep"/"CH2" **og holde på den i mindst tre sekunder** – derefter vil alle armaturer i gruppe 2 "lystre", når De bruger de øvrige knapper på fjernbetjeningen.

Tryk og hold denne knap i mindst 3 sekunder for at vælge gruppe 1

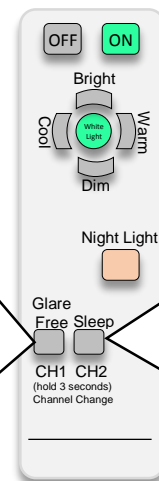

Tryk og hold denne knap i mindst 3 sekunder for at vælge gruppe 2

Inddeling i grupper

Inddeling af armaturerne i to grupper sker ved hjælp af en lille omskifter-"pal", som sidder inde i hvert MyStar-armatur: For at komme til den, skal man dreje den gennemskinnelige diffuser et lille stykke modurs og tage den af.



Palen stilles ved "CH1" på det eller de armaturer der skal knyttes til gruppe 1, og ved "CH2" på armaturer der skal knyttes til gruppe 2.

Betjening via lyskontakt

Hvis Deres MyStar-armaturer er tilsluttet via en lyskontakt, kan De også bruge denne til at tænde og slukke for armaturet på samme måde som med et traditionelt armatur.

Fra lyskontakten kan De desuden skifte mellem tre forskellige indstillinger: Ved at slukke for armaturet, og tænde igen **inden for to sekunder** skiftes der mellem hvidt lys ved fuld styrke, varmt lys, og det svage nattelys.

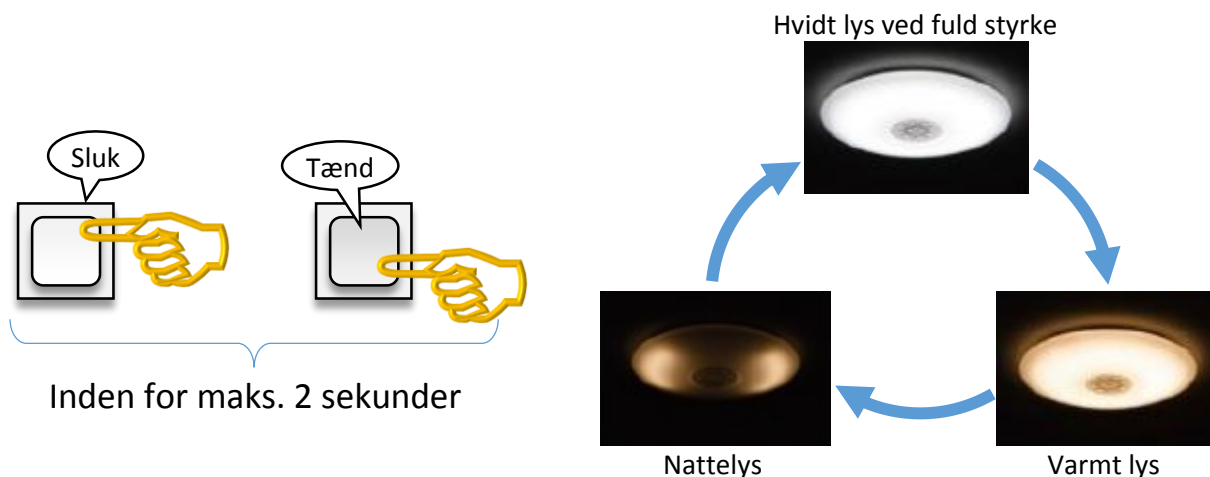

Batteriskift

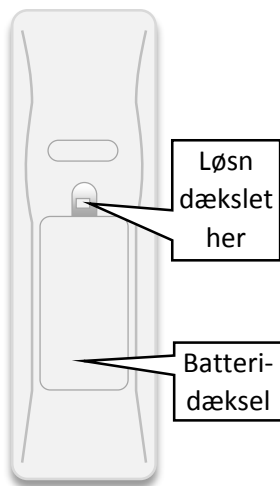

Deres MyStar-fjernbetjening bruger to stk. batterier i størrelse AA (også kaldet R03), som befinder sig i batterirummet på fjernbetjeningens bagside. Dækslet over batterirummet løsnes ved at tage fat i låsen for enden af batteridækslet, og vippe op.

Det er vigtigt at batterierne isættes den rigtige vej; bemærk den lille "knop" i batteriernes ene ende. Sørg for at batterierne vender som vist på tegningen til højre.

